

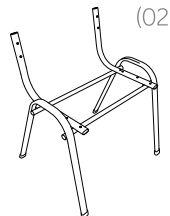





MANUAL DE INSTRUÇÕES

RÁPIDO E PRÁTICO

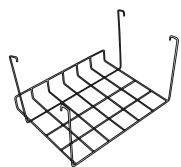
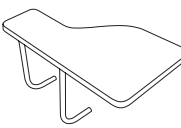
PEÇAS		
(01)  Estrutura dos Pés	(02)  Estrutura dos Pés	(03)  Assento
(04)  Grade	(05)  Prancheta	(a)  Parafuso
		(b)  Fixador
		(c)  Parafuso da Prancheta

Passo 01

Encaixar o encosto(01) no topo da estrutura dos pés(02), até que sua única entrada para o fixador(b) fique paralelo ao segundo furo do topo da estrutura, como a imagem a seguir está indicando:

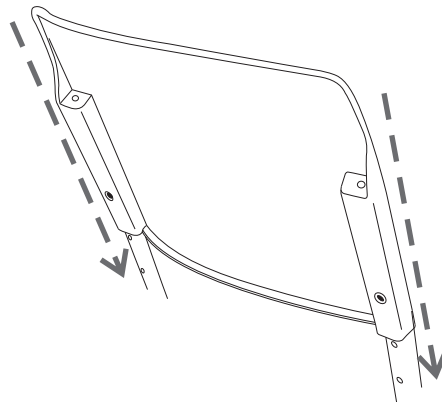

Passo 02

Agora é só fixar o encosto (01) na estrutura dos pés(02) utilizando 2 fixadores(b).

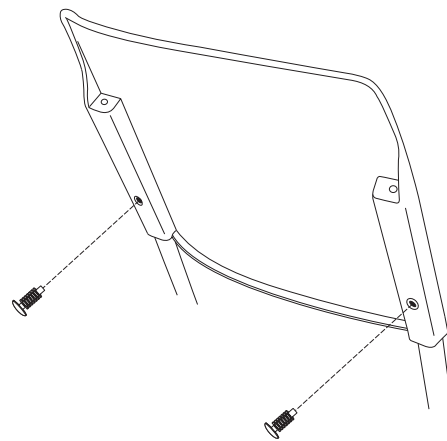

Passo 03

Primeiro encaixe a grade (04) na estrutura dos pés(02) da cadeira, nas hastes que irão sustentar o assento (03). É crucial iniciar este passo antes de seguir para o seguinte, senão a grade não poderá ser mais aplicada após montar a cadeira por inteira:

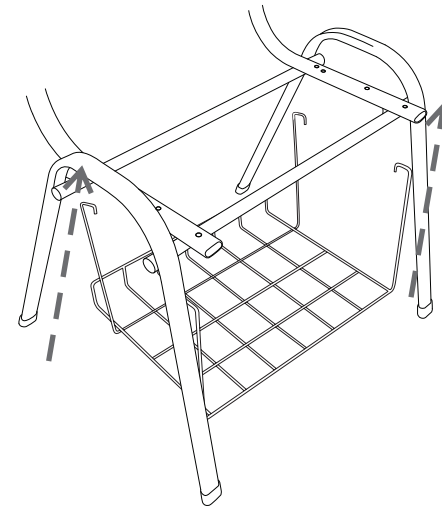

Passo 04

Fixe o assento (03) na estrutura dos pés (02) da cadeira com os 4 parafusos (a). Se atente em posicionar o acento corretamente conforme a figura abaixo: Parte mais "arredondada" em direção ao encosto, encaixe dos pregos nos furos indicados na estrutura dos pés e nas "entradas internas" do assento. Fixando o assento, já estará fixando também a grade (04), por isso é importante encaixar a grade (04) antes de fixar o assento.

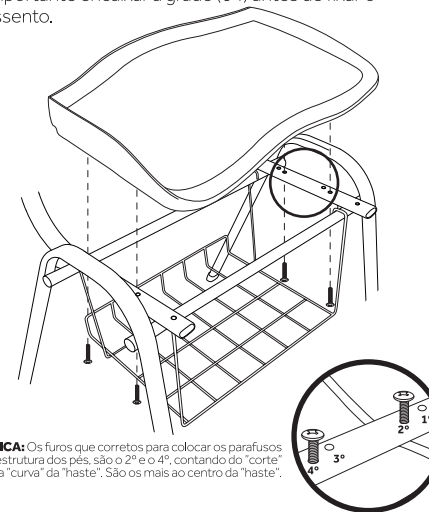

DICA: Os furos que corretos para colocar os parafusos na estrutura dos pés, são o 2º e o 4º, contando do "corte" até a "curva" da "haste". São os mais ao centro da "haste".

Passo 05

Agora "monte" a prancheta (05), pregando as suas hastes com 3 parafusos da prancheta (c). Para encontrar o posicionamento mais adequado para fixar as hastes da prancheta (05), centralize em referência ao lado "estreito" da prancheta (05), e deixe um espaço de por volta de 4 cm na parte frontal do lado "achatado" da prancheta (05), como os exemplos a seguir:

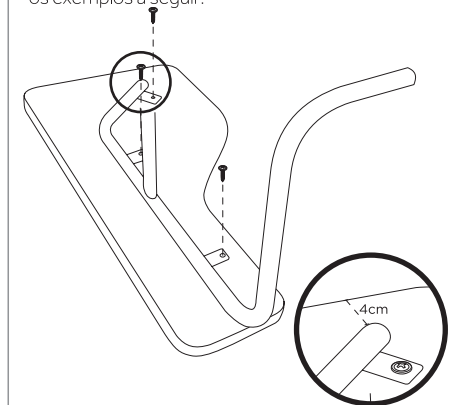

Detalhe do espaço de por volta de 4cm que deve existir na parte frontal do lado "achatado" da prancheta (05). Assim posicionando as hastes de forma correta.

Passo 06

Encaixe a prancheta (05) na cadeira, utilizando suas hastes que serão introduzidas nas "aberturas" laterais da estrutura dos pés (02) da cadeira.

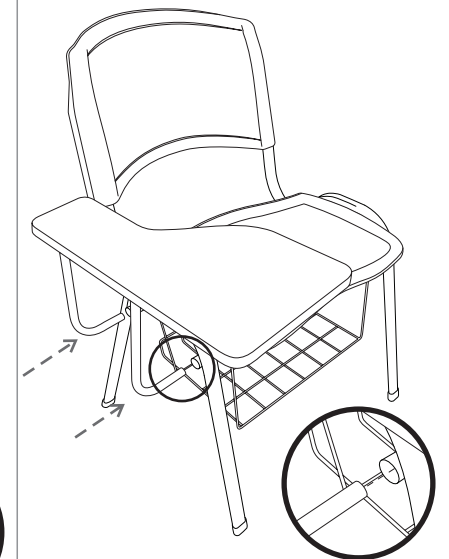

Detalhe da dinâmica de encaixe da prancheta (05) na cadeira.