

## Ficha Técnica Contêiner de Lixo 700 Litros

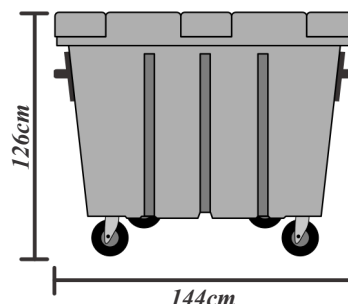
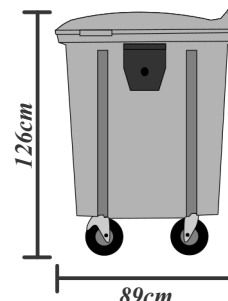
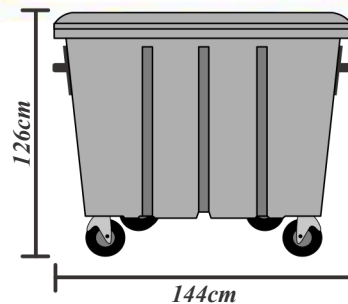

CÓDIGO	MATERIAL	CORES	LARGURA	ALTURA	COMPRIMENTO	PESO	CAPACIDADE DE CARGA	DESCRIÇÃO
CT700L	Polietileno		89 cm	126 cm	144 cm	47 kg	700 Litros 350 Kg	Contêiner de Lixo 700L

### DESCRIÇÃO

Desenvolvido para atender às demandas de coleta de resíduos de grandes volumes. Nosso Container de Lixo de 700L é a escolha certa para coleta urbana, condomínios, shoppings, indústrias, hospitais e estabelecimentos comerciais. Fabricado em Polietileno 100% virgem de alta qualidade, oferecendo resistência, durabilidade, praticidade e facilidade de manuseio.

### DIFERENCIAIS E BENEFÍCIOS

- 53kg com capacidade de carga de 450kg;
- Rodas de PVC 8` (200mm) com núcleo de polipropileno, sendo 4 rodízios giratórios (2 com freios e 2 sem freios)
- Munhão para basculamento lateral;
- Dreno com tampa rosqueável para escoamento de líquidos;
- Resistentes ao impacto e à tração;
- Possui proteção contra raios ultravioleta e contém um aditivo extra antioxidante, o que lhe garante níveis de proteção classe UV 8;
- Container aprovado pela norma ABNT NBR 15911-3

### ACESSÓRIOS OPCIONAIS

- Reforço com chapa de ferro;
- Pedal frontal;
- Munhão de ferro;