

Ficha Técnica Contêiner de Lixo 500 Litros

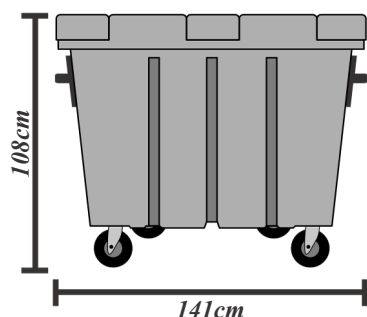
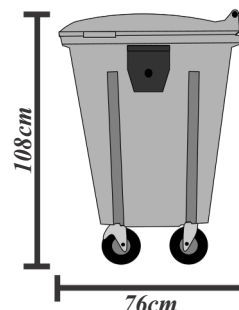
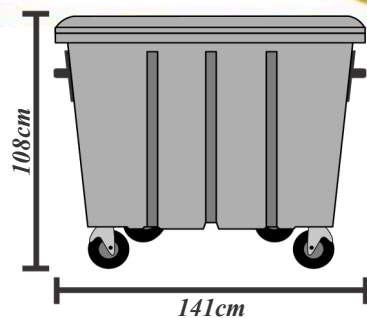

CÓDIGO	MATERIAL	CORES	LARGURA	ALTURA	COMPRIMENTO	PESO	CAPACIDADE DE CARGA	DESCRIÇÃO
CT500L	Polietileno		76 cm	108 cm	141 cm	34 kg	500 Litros 250 Kg	Contêiner de Lixo 500L

DESCRIÇÃO

Desenvolvido para atender às demandas de coleta de resíduos de grandes volumes. Nosso Container de Lixo de 500L é a escolha certa para coleta urbana, condomínios, shoppings, indústrias, hospitais e estabelecimentos comerciais. Fabricado em Polietileno 100% virgem de alta qualidade, oferecendo resistência, durabilidade, praticidade e facilidade de manuseio.

DIFERENCIAIS E BENEFÍCIOS

- 34kg com capacidade de carga de 250kg; Rodas de PVC 6" (150mm) com núcleo de polipropileno, sendo 4 rodízios giratórios (2 com freios e 2 sem freios)
- Munhão para basculamento lateral;
- Dreno com tampa rosqueável para escoamento de líquidos;
- Resistentes ao impacto e à tração;
- Possui proteção contra raios ultravioleta e contém um aditivo extra antioxidante, o que lhe garante níveis de proteção classe UV 8;
- Container aprovado pela norma ABNT NBR 15911-3

ACESSÓRIOS OPCIONAIS

- Reforço com chapa de ferro;
- Pedal frontal;
- Munhão de ferro;

