

**User Manual**

**500x500 / 500x1000**

P2.6mm/P2.976mm/P3.91mm/P4.81 P2.976mm/P3.91mm/P4.81mm



# Catálogo

Catálogo..	-2-
Informação de Segurança.....	-3-
1. Introdução do produto... ..	-6-
1.1 Principais Características do Produto. ....	-7-
1.2 Especificações do produto.. ..	-8-
1.3 Figura da dimensão do gabinete.. ..	-10-
2.0 Componentes do produto.. ..	-11-
2.1 Introdução ao Gabinete. ....	-11-
3.0 Instalação do produto. ....	-12-
3.1 Instalação suspensa.. ..	-13-
3.1.1 Ilustração da barra suspensa. ....	-13-
3.1.2 Instalação da barra suspensa. ....	-13-
3.2 Instalação de Empilhamento.. ..	-17-
4.0 Cabeamento do produto. ....	-17-
4.1 Preparação antes do cabeamento.. ..	-17-
4.2 Fonte de alimentação e fiação do cabo de sinal. ....	-18-
4.2.1 Ilustração do componente do produto. ....	-18-
4.2.2 Fiação de Cabo Padrão... ..	- 21-
5.0 Manutenção. ....	- 22-
5.1 Ferramentas para Manutenção. ....	-22-
5.2 Instruções de Manutenção. ....	- 23-
5.2.1 Manutenção do Módulo. ....	- 23-
5.2.2 Manutenção da Caixa de Energia. ....	- 23-
5.2.3 Cartão de Recebimento e Manutenção da Placa HUB. ....	-25-
5.2.4 Caso de Voo. ....	- 26-
6.0 Falhas comuns e solução de problemas. ....	-27-

## Informação de Segurança



### AVISO!

Leia atentamente as medidas de segurança listadas nesta seção antes de instalar, ligar, operar ou fazer manutenção neste produto.

As seguintes marcas no produto e neste manual indicam importantes medidas de segurança.



#### AVISO!

Risco de segurança!  
Pode causar danos ao equipamento ou risco à segurança.



#### AVISO!

Por favor, leia o manual antes de operar.



#### AVISO!

Tensão perigosa!  
Pode causar danos ao equipamento ou choque elétrico.



#### AVISO!

Superfície quente!  
Não toque.



#### AVISO!

Inflamável!



#### AVISO!

Possíveis danos aos olhos.



**ADVERTÊNCIA:** Certifique-se de entender e seguir todas as diretrizes de segurança, instruções de segurança, advertências e precauções listadas neste manual.

Este produto é apenas para uso profissional!

Este produto pode resultar em ferimentos graves ou morte devido ao risco de incêndio, choque elétrico e perigo de esmagamento.



Por favor, leia este manual cuidadosamente antes de instalar, ligar, operar e fazer manutenção deste produto.

Siga as instruções de segurança neste manual e no produto. Se você tiver alguma dúvida, procure a ajuda da Absen.

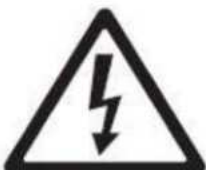

**Cuidado com Choque Elétrico!**

- Para evitar choque elétrico, o dispositivo deve estar devidamente aterrado durante a instalação. Não ignore o uso do plugue de aterramento, caso contrário, há risco de choque elétrico.

- Durante uma tempestade com raios, desconecte a fonte de alimentação do dispositivo ou forneça outra proteção adequada contra raios. Se o equipamento não for usado por um longo período, desconecte o cabo de alimentação. tempo por favor, desligue o cabo de alimentação.

- Ao realizar qualquer trabalho de instalação ou manutenção (por exemplo, remover os fusíveis, etc.,)

certifique-se de desligar o interruptor principal.

- Desconecte a alimentação CA quando o produto não estiver em uso, ou antes de desmontar ou instalar o produto.

- A energia CA usada neste produto deve estar em conformidade com os códigos elétricos e de construção locais e deve ser equipada com proteção contra sobrecarga e falha de aterramento.

- O interruptor de alimentação principal deve ser instalado em um local próximo ao produto e deve ser

claramente visíveis e de fácil acesso. Desta forma, em caso de falha, a energia pode ser prontamente desconectado.

- Antes de usar este produto, verifique todos os equipamentos de distribuição elétrica, cabos e todos os dispositivos conectados e certifique-se de que todos atendem aos requisitos atuais.
- Use cabos de alimentação apropriados. Selecione o cabo de alimentação apropriado de acordo com a potência necessária e a capacidade de corrente e certifique-se de que o cabo de alimentação não esteja danificado, envelhecido ou molhado. Se ocorrer superaquecimento, substitua o cabo de alimentação imediatamente.
- Para qualquer outra dúvida, consulte um profissional.



#### Cuidado com o Fogo!

- Use um disjuntor ou fusível de proteção para evitar incêndios causados por sobrecarga nos cabos de alimentação.
- Mantenha uma boa ventilação ao redor da tela, controlador, fonte de alimentação e outros dispositivos e mantenha uma distância mínima de 0,1 metro com outros objetos.
- Não cole ou pendure nada na tela.
- Não modifique o produto, não adicione ou remova peças.
- Não use o produto caso a temperatura ambiente seja superior a 55 °C.



#### Cuidado com lesões!

- Aviso: use um capacete para evitar lesões.



- Certifique-se de que todas as estruturas usadas para suportar, fixar e conectar o equipamento possam resistir a menos 10 vezes o peso de todo o equipamento.
- Ao empilhar produtos, segure-os com firmeza para evitar tombamento ou queda.



- Certifique-se de que todos os componentes e armações de aço estejam instalados com segurança.
- Ao instalar, reparar ou mover o produto, certifique-se de que a área de trabalho esteja livre de obstáculos e certifique-se de que a plataforma de trabalho esteja fixada de forma segura e estável.

- Na ausência de proteção adequada para os olhos, não olhe diretamente para a tela iluminada de dentro de uma distância de 1 metro.

- Não use quaisquer dispositivos ópticos que tenham funções convergentes para olhar para a tela, evitar arder os olhos.

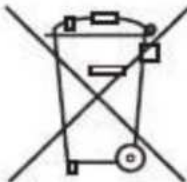

#### Descarte do produto

- Qualquer componente que tenha uma etiqueta de lixeira pode ser reciclado.

- Para obter mais informações sobre coleta, reutilização e reciclagem, entre em contato com o representante local ou unidade regional de gestão de resíduos.

- Entre em contato conosco diretamente para obter informações detalhadas sobre o desempenho ambiental.



ATENÇÃO: Cuidado com cargas suspensas.



As lâmpadas LED usadas no módulo são sensíveis e podem ser danificadas por ESD (descarga eletrostática). Para evitar danos às lâmpadas LED, não toque quando o dispositivo estiver em funcionamento ou desligado.



ATENÇÃO: O fabricante não assume qualquer responsabilidade por qualquer instalação incorreta, inadequada, irresponsável ou insegura do sistema.

## 1 . Introdução do produto

A exibição da série de aluguel de TV é especialmente projetada para uso de aluguel de palco. É usado principalmente em aplicativos de aluguel para grandes shows, shows, feiras de automóveis, atividades comerciais, etc., como um meio para transmissão de vídeo, divulgação de informações e assim por diante.

A série de aluguel de TV tem uma gama completa de pixels para exibição em palco, incluindo 2,6, 2,976, 3,91 e 4,81 mm, entre os quais P3,91 e P4,81 têm versão externa. Há também a versão curva.

A série TV Rental utiliza estrutura de alumínio fundido com gabinete moderno, apresentando excelente nivelamento, acabamento de gabinete e módulo de alta qualidade e alta resistência estrutural.

500 X 500 Products  
P2.6mm/P2.976mm/P3.91mm/P4.81  
mm



500 X 1000 Products  
P2.976mm/P3.91mm/P4.81mm



## 1.1 Características principais do produto

- A série TV Rental inclui versão curva, que pode fornecer um excelente efeito de emenda de tela.
- Toda a série TV Rental suporta taxa de atualização de 1920 Hz, trazendo um efeito excelente na câmera, o que melhora significativamente a satisfação dos clientes.
- O brilho de P3.91 ao ar livre e P4.81 ao ar livre pode atingir 4000 nit. Além disso, contraste ultra-alto e camadas de cores distintas garantem excelentes efeitos visuais externos.
- A versão curva suporta qualquer incremento de curva de -10 convexo a +10 côncavo, dando ao usuário flexibilidade ilimitada em design e operação.
- Sistema de travamento avançado com mecanismo de segurança permite a instalação por uma pessoa.  
Benefícios do design modular na manutenção rápida de módulos e caixas de energia. Gabinete interno 500×500 pode ser personalizado para suportar HUB e manutenção frontal de PCB.

## 1.2 Especificações do Produto

### Produtos indoor One Light:

Parâmetros		P2.6 indoor	P2.976S indoor	P3.91S indoor	P3.91L indoor
Parâmetros físicos	LED Type	SMD1515	SMD1515	SMD2121	SMD2121
	Pixel Pitch (mm)	2.6	2.976	3.91	3.91
	Cabinet Pixels	192×192	168×168	128×128	128×256
	Pixel Density (Pixels / m <sup>2</sup> )	147456	112896	65536	65536
	Module size (L × W)/(mm)	250×250			
	Panel size (L × W × H)/(mm)	500×500×88	500×500×88	500×500×88	500×1000×88
	Cabinet Material	Die-cast Aluminum			
	Cabinet Weight (kg/Cabinet)	8	8	8	12.5
	Grayscale	14			
	Refresh Rate (Hz)	1920			
	Drive Mode	1/20	1/28	1/16	1/16
	Signal Transmission Distance (m)	UTP cable: < 100 m; Single-mode fiber: < 10 km			
Parâmetros ópticos	Brightness (nit)	1000			
	Viewing Angle (H/V) (°)	140/140	140/140	140/140	140/140
Parâmetros elétricos	AC Input Voltage (V)	100~240			
	Power Consumption (Max/Avg.) (W/m <sup>2</sup> )	580/190	540/180	540/180	540/180
Parâmetros Ambientais	Storage Temperature (°C)	-40~+60			
	Working Temperature (°C)	-10~+40			
	Storage Temperature (RH)	10%~90%			
	Working Humidity (RH)	10%~90%			
	Ingress Protection	IP40/IP21			
	Product Life (hrs)	100000			
Produto de leasing Instalação	Panel Installation Method	Rigging/Stacking			
	Maximum number of hoisted cabinets	20	20	20	10

Observação: Tolerância de consumo de energia: ±15%, de acordo com a situação real.



## Produtos Outdoor One Light:

Parâmetros		P3.91S outdoor	P3.91L outdoor	P4.81S indoor	P4.81L outdoor
Parâmetros físicos	LED Type	SMD1921			
	Pixel Pitch (mm)	3.91	3.91	4.81	4.81
	Cabinet Pixels	128×128	128×256	104×104	104×208
	Pixel Density (Pixels / m <sup>2</sup> )	65536	65536	43264	43264
	Module size (L × W)(mm)	250×250			
	Panel size (L × W × H)(mm)	500×500×88	500×1000×88	500×500×88	500×1000×88
	Cabinet Material	Die-cast Aluminum			
	Cabinet Weight (kg/Cabinet)	8	13	8	13
	Grayscale	14			
	Refresh Rate (Hz)	1920			
	Drive Mode	1/16	1/16	1/16	1/16
	Signal Transmission Distance (m)	UTP cable: < 100 m; Single-mode fiber: < 10 km			
Parâmetros ópticos	Brightness (nit)	4000			
	Viewing Angle (H/V) (°)	140/120	140/120	140/120	140/120
Parâmetros elétricos	AC Input Voltage (V)	100~240			
	Power Consumption (Max/Avg.) (W/m <sup>2</sup> )	570/190	570/190	570/190	570/190
Parâmetros Ambientais	Storage Temperature (°C)	-40~+60			
	Working Temperature (°C)	-20~+50			
	Storage Humidity (RH)	10%~90%			
	Working Humidity (RH)	10%~90%			
	Ingress Protection	IP65/IP54			
	Product Life (hrs)	100000			
Produto de leasing Instalação	Panel Installation Method	Rigging/Stacking			
	Maximum number of hoisted cabinets	20	10	20	10

Observação: Tolerância de consumo de energia: ±15%, de acordo com a situação real.

### 1.3 Figura da dimensão do gabinete

Unidade: mm

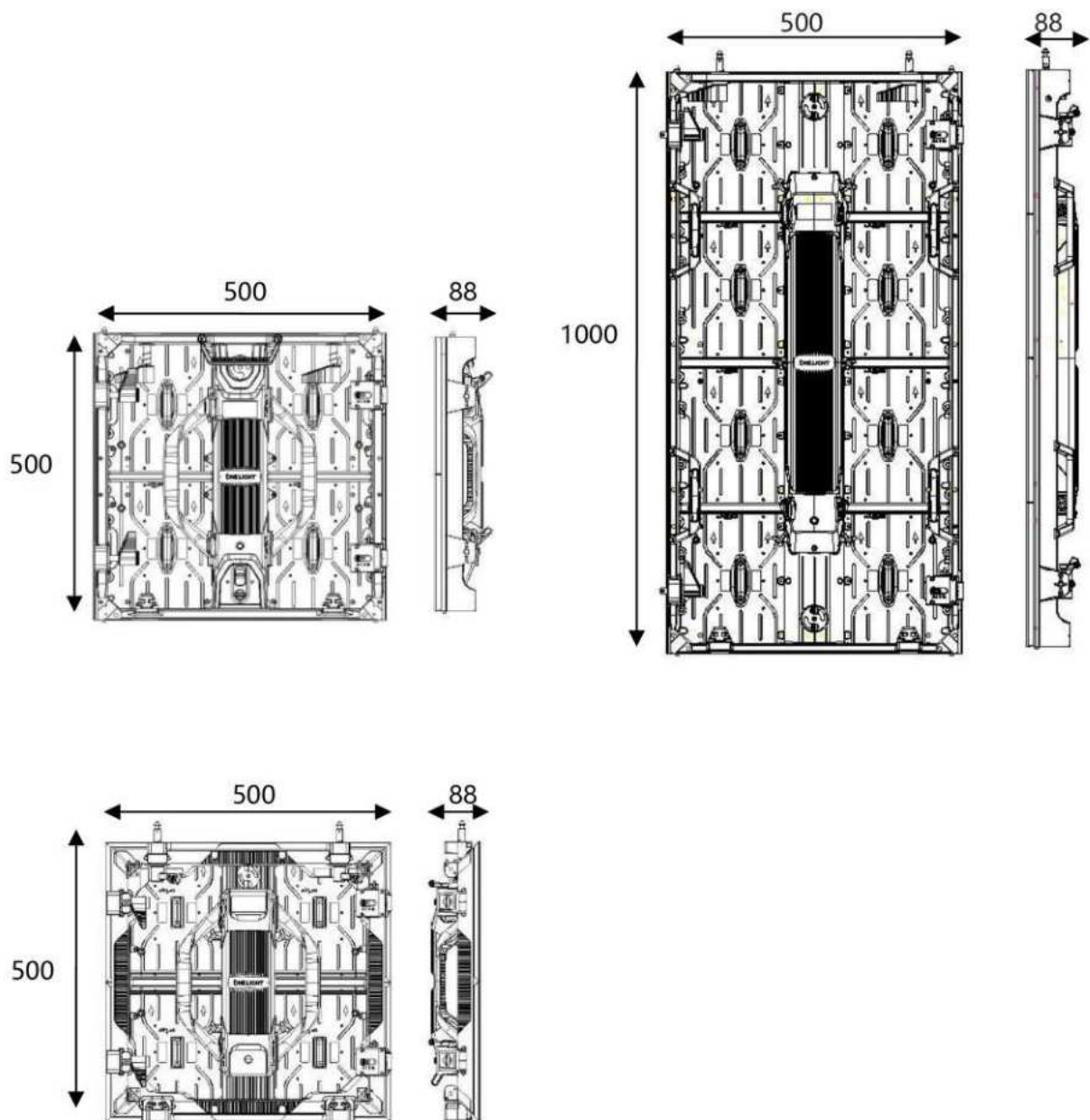

## 2. Componentes do produto

### 2.1 Introdução ao Gabinete

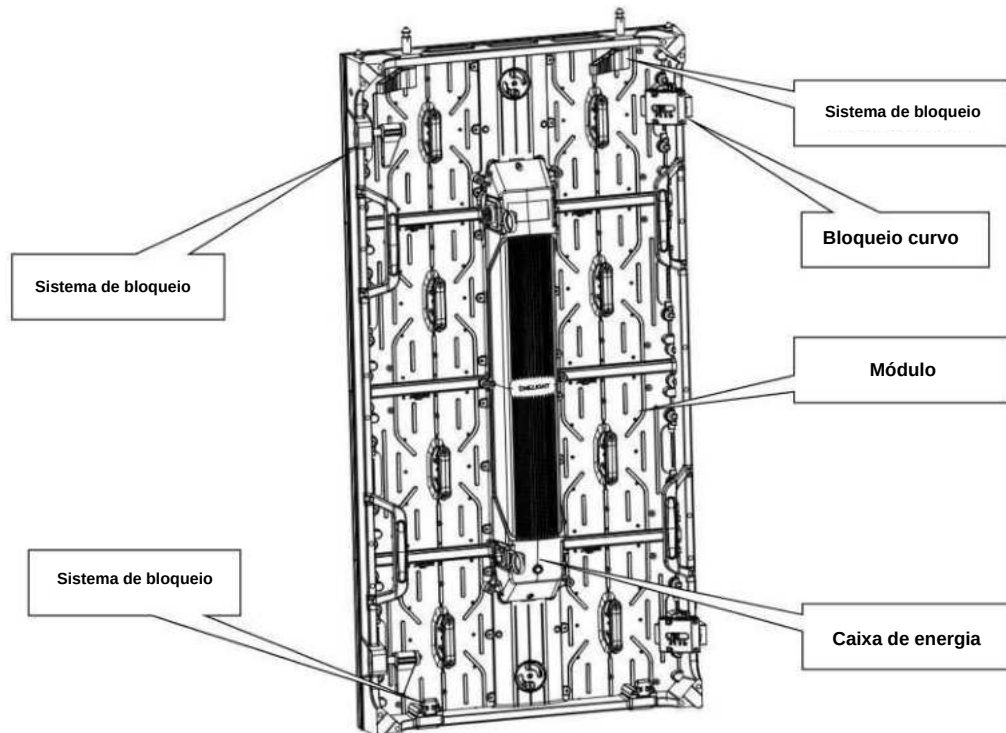
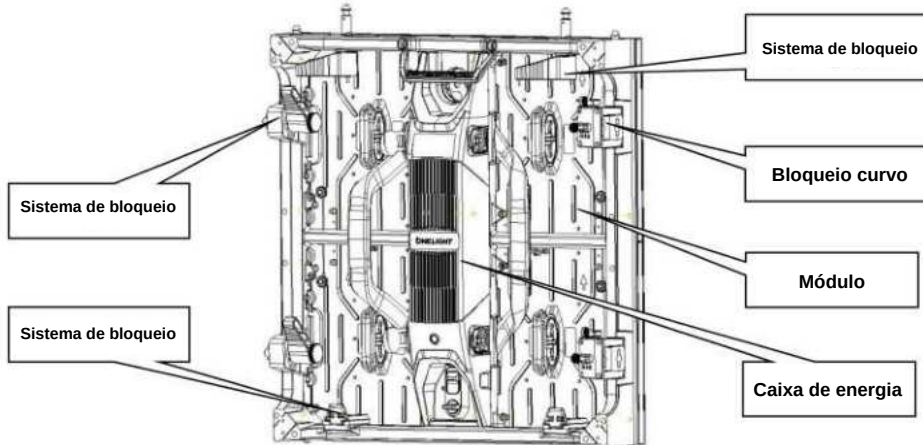

### 3. Instalação do produto

O produto é adequado para várias formas de instalação, incluindo montagem e instalação de empilhamento. Use o sistema de travamento para travar os gabinetes durante a instalação. A trava curva pode suportar conexão radiana de  $-7,5^\circ$  a  $+10^\circ$ .

Bloqueio padrão:

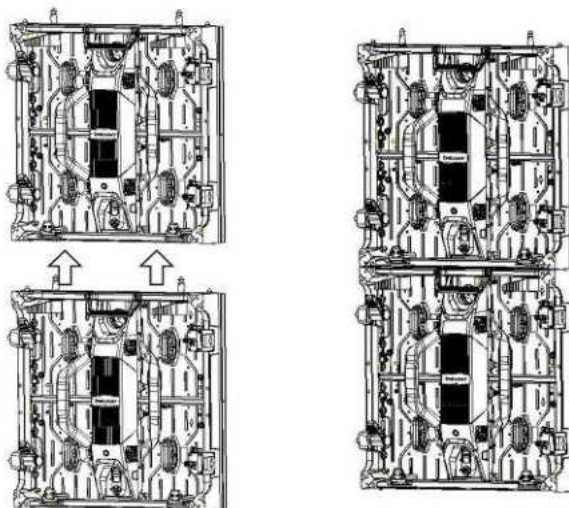

Bloquear para cima e para baixo

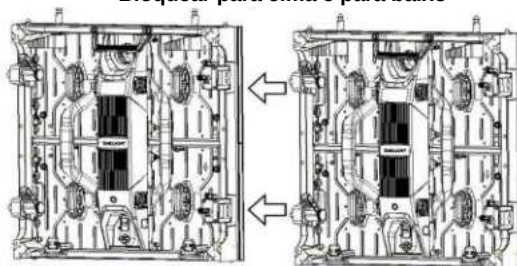

Bloquear esquerda e direita

## 3.1 Instalação suspensa

### 3.1.1 Ilustração da barra suspensa

Usado para instalação de equipamento, incluindo barra de suspensão simples e dupla e barra de suspensão de 90 graus.

#### Barra suspensa simples

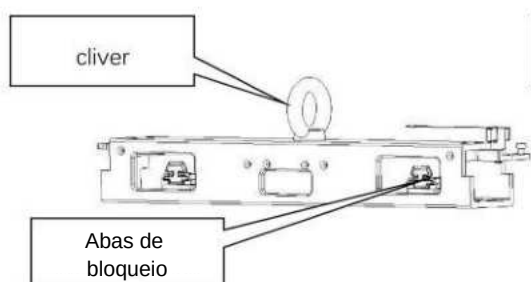

#### Barra suspensa de 90 graus (para criar cantos de 90°)

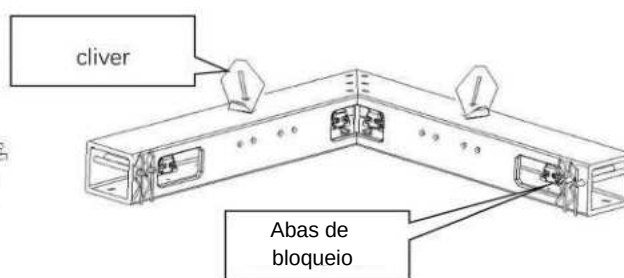

#### Barra suspensa dupla

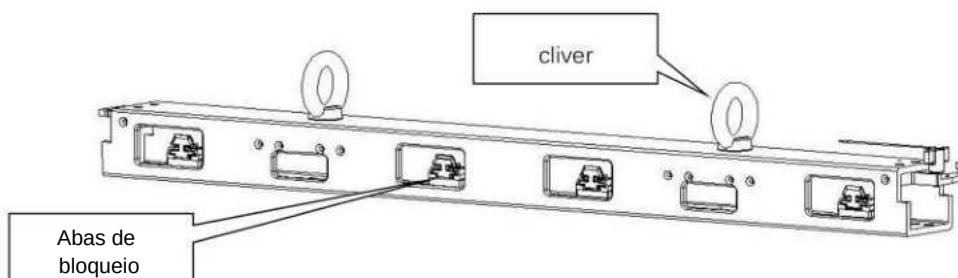

### 3.1.2 Instalação da barra suspensa







Conecte os gabinetes com abas de travamento durante a instalação suspensa. As barras suspensas podem carregar um número máximo de 20 painéis de 500 × 500 mm e 10 painéis de 500 × 1000 mm.

#### Etapas de instalação:

1. Fixe a barra suspensa na treliça
2. Alinhe a trava de segurança no gabinete com o orifício de montagem na viga suspensa
3. Pressione a placa de travamento na viga suspensa
4. Insira a trava de segurança no gabinete para cima
5. Aperte a trava segura da esquerda para a direita
6. Aperte o segundo gabinete, conforme descrito acima

Observação: para obter etapas de instalação detalhadas, consulte o vídeo de instalação do produto.

Etapa	Gráfico
-------	---------

<p>1, fixe a barra suspensa na treliça</p>	
<p>2, alinhe a trava segura no gabinete com o orifício de montagem na viga suspensa</p>	
<p>3, pressione a placa de travamento na viga suspensa</p>	
<p>4, insira a trava segura no armário para cima</p>	
<p>5, aperte a trava segura da esquerda para a direita</p>	
<p>6, alinhe os orifícios de montagem do gabinete esquerdo e direito</p>	

7, bloqueie o armário esquerdo e direito,	
8, instale outros gabinetes conforme descrito acima	
9, instale o módulo	

**Barra suspensa simples**

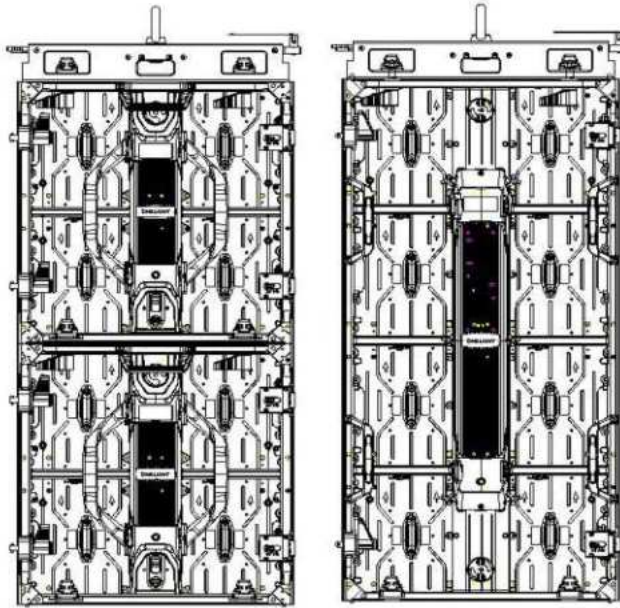

**Barra suspensa dupla**

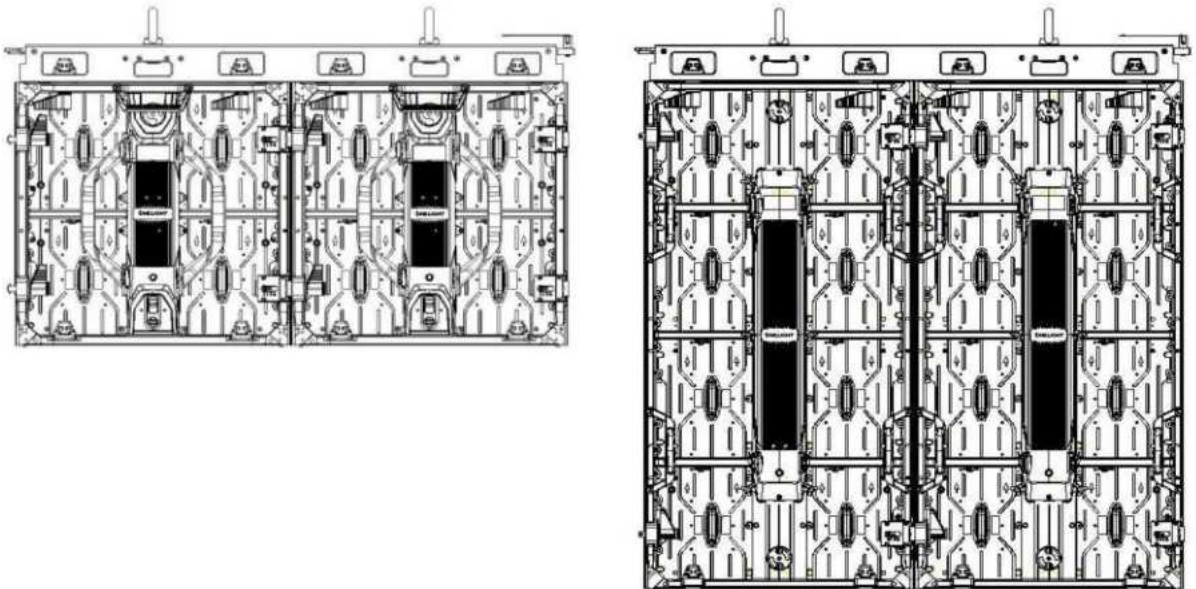



### 3.2 Instalação de Empilhamento

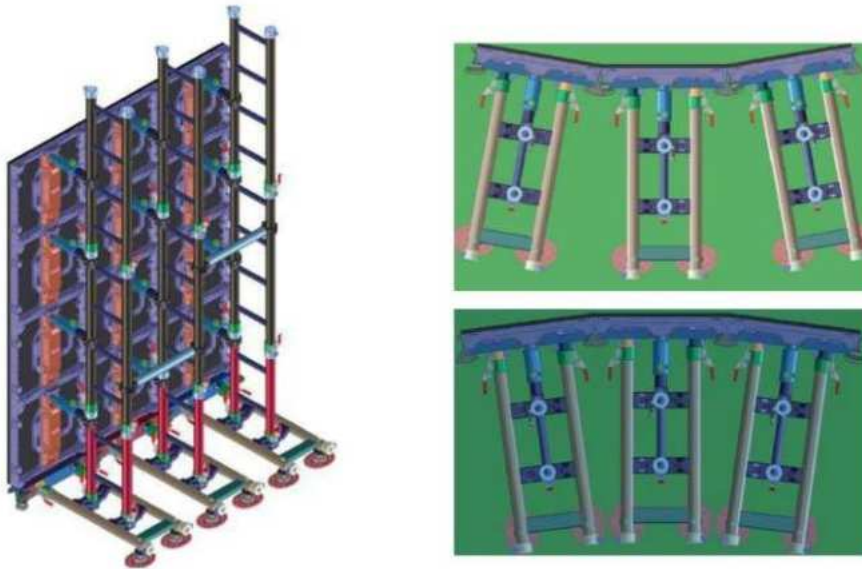

1. O gabinete é equipado com uma fechadura curva que suporta conexão radiana de  $-10^{\circ}$  a  $+10^{\circ}$ . 2. Para o método de instalação do gabinete, consulte a instalação acima.

2. Cabeamento do produto

## 4. Cabeamento do produto

### 4.1 Preparação Antes do Cabeamento

Verifique cuidadosamente se a conexão do circuito de energia e sinal está correta antes

forneendo energia e sinal para a tela. Certifique-se de que não haja curto-circuito entre a linha L, linha N e linha PE da entrada de alimentação CA de cada gabinete usando o multímetro.

Instruções de conexão de energia: Calcule e selecione o modelo apropriado de caixa de distribuição ou soquete de acordo com o consumo máximo de energia.

Por favor, consulte o seu electricista ou fabricante do armário de distribuição para o método de seleção específico. A tensão de entrada do gabinete é de 100-240 V/AC e o cabo de alimentação de 3X2,5 mm/m<sup>2</sup> é usado entre a caixa de distribuição e o gabinete.

Por favor, confirme a tensão de entrada, o número de gabinetes carregados em cada cabo de alimentação será diferente em diferentes tensões e modelos de produtos. (Sinta-se à vontade para entrar em contato com nosso departamento de serviço pós-venda se não tiver certeza).

## 4.2 Fonte de alimentação e fiação do cabo de sinal

### 4.2.1 Ilustração do componente do produto

#### Caixa de distribuição

A caixa de distribuição é uma caixa de distribuição de baixa tensão composta por aparelhagem, instrumentos de medição, dispositivos de proteção e dispositivos auxiliares, que são montados em um gabinete ou tela metálica fechada ou semifechada, com base nos requisitos de fiação elétrica. Durante a operação normal, o circuito pode ser ligado ou desligado manualmente ou automaticamente.

Os instrumentos de medição mostram vários parâmetros; alguns parâmetros elétricos podem ser ajustados através dos instrumentos de medição; e podem indicar ou enviar sinais caso haja desvio do estado normal de trabalho.

Os componentes na caixa de distribuição de energia do display LED incluem principalmente: interruptor principal, contator CA, disjuntor (interruptor de ar), pára-raios (opcional), temporizador, cartão de função, unidade de retardo de tempo, indicador de tensão, indicador de corrente, relé térmico, e.tc Capacidade de energia: tem principalmente 15KW, 30KW, 60KW, 90KW, 120KW, 150KW, 180KW

caixas de distribuição.

Modo de controle: caixa de distribuição inteligente, caixa de distribuição comum. Ambiente de instalação: interior e exterior.



## Fonte de energia

Modelo	MEGMEET MCP200WS-4.5A	MEGMEET MSP260-4.5
Electrical Characteristics of Input		
Input voltage range	90Vac to 264Vac	90Vac to 264Vac
Normal voltage range	100Vac to 240Vac	100Vac to 240Vac
Frequency range	47Hz-63Hz	47Hz-63Hz
Max input AC current	3.5Amax. at full load condition	3.5Amax. at full load condition
Inrush current (cold state)	80A typ. peak@220Vac	60A typ. peak@230Vac
Efficiency (full load)	88% @220Vac	89%@220Vac
Leakage Current	Less Than 3.5 mA, @ 264Vac input	Less Than 3.5 mA, @ 240Vac input
Normal output power	180W	250W
Electrical Characteristics of Output		
Output Voltage	+4.5V	+4.5V
Rated current	40A	50A

## Conexão à cabo

			
Nome: cabo de alimentação Dimensão: 1m Corrente máxima: 16A	Nome: cabo de alimentação longo Dimensão: 10m Corrente máxima: 16A	Nome: Exibir DADOS Dimensão do cabo: 20m	Nome: Panie DATA cabel Dimensão: 1m

Cabos de rede e cabos de alimentação de todas as séries são conectados por conector de aviação, conforme mostrado nas fotos acima:

Observação: Os cabos de conexão entre os gabinetes devem passar pelos gabinetes tanto quanto possível. Se o método de conexão for alterado, defina o mesmo método de conexão nas configurações do software. Consulte o software para obter mais detalhes. Etapas da operação:

- 1) Capacidade de carga do cabo de alimentação principal e cabo de rede principal
- 2) Verificando

Depois que a fiação do gabinete estiver concluída, use um multímetro para medir se há um curto-circuito entre a entrada CA (L/N/PE) e a saída CC (VCC/GND) da fonte de alimentação. Em caso afirmativo, verifique o circuito cuidadosamente.

Certifique-se de que o circuito esteja normal antes de iniciar. Para evitar que toda a tela seja queimada devido à tensão de trabalho errada, preste atenção à faixa de tensão de trabalho do gabinete durante o uso.

- 3) Ligue a tela e verifique o efeito

Reproduza conteúdo de alta definição após a inicialização, como vídeo, texto, imagens etc. Sugere-se que a resolução do conteúdo seja consistente com a da tela, caso contrário, o conteúdo será compactado, afetando o desempenho.

- 4) Para a operação do software, consulte o manual de instruções do software.

Sob diferentes tamanhos de gabinete e diferentes tensões de entrada, existem diferenças no número de gabinetes que os fios podem transportar. Consulte a tabela a seguir para obter detalhes:

Usando o ambiente	Dimensão do gabinete	modelo do produto	Número de armários sob tensão de 220V	Número de armários sob tensão de 110V
Outdoor	500×500	P3.91S outdoor	14	7
		P4.81S outdoor	16	8
	500×1000	P3.91L outdoor	8	4
		P4.81L outdoor	10	5
Indoor	500×500	P2.6 indoor	16	8
		P2.976S indoor	16	8
		P3.91S indoor	16	8
	500×1000	P2.976L indoor	10	5
		P3.91L indoor	10	5

Por favor, calcule a resolução de acordo com cada pixel da caixa e conecte a linha de sinal de acordo com a faixa de carga do cartão de envio. Não mais do que 655360 pixels podem ser carregados em cada porta de rede.

### 4.2.2 Fiação de Cabo Padrão

100V-120V

or

220V-240V

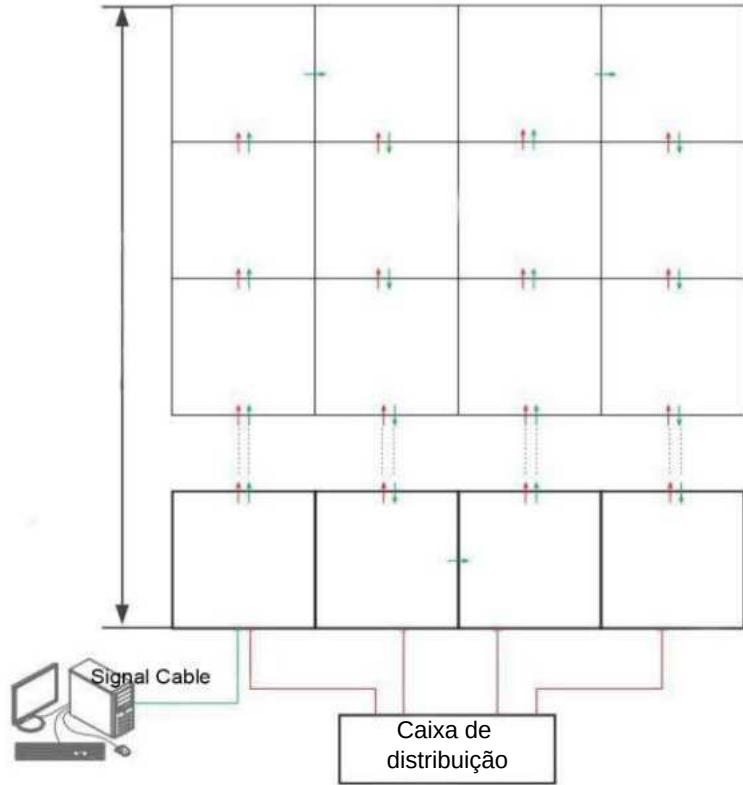

## 5. Manutenção

### 5.1 Ferramentas para Manutenção

Preparação de ferramentas de manutenção:

	Tipo	Função	Foto
<b>L I S T A</b>	Frente ferramenta de manutenção	Módulo de instalação e fixação	
	chave Phillips	Instalação e desmontagem do módulo e fonte de alimentação e parafuso no cartão de recebimento	
	multímetro	Medição de linhas de energia e caixas de distribuição	
	chave de fenda phillips pequena	Instalando e removendo a máscara	
	Nível espiritual	estrutura de medição	
	nível de bolha de laser	Medindo a posição de instalação	
	fita de banda	Distância de medição do orifício de instalação	

## 5.2 Instruções de Manutenção

### 5.2.1 Manutenção do Módulo

O módulo da série TV Rental suporta manutenção frontal ou traseira.

O modo de manutenção dos módulos do gabinete PL XL e do gabinete cubo são semelhantes aos do gabinete 500×500, que não serão repetidos aqui.

#### Manutenção frontal do módulo

Etapa 1: Conecte a ferramenta de manutenção a vácuo ao módulo e pressione o botão da ferramenta de manutenção por 5 segundos. Puxe-o verticalmente e puxe o módulo para fora do painel.

Passo 2: Remova o módulo de falha.

Step3: Substitua por um bom módulo.

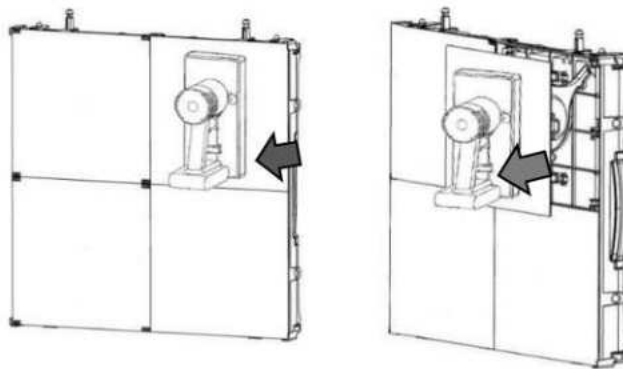

### 5.2.2 Manutenção da caixa de força

#### Gabinete de 500×500mm:

Passo 1: Mude o botão da caixa de energia para a posição de desbloqueio

Passo 2: Prenda a caixa de energia amarela e remova-a

Step3: Remova o parafuso fixo da fonte de alimentação

Passo 4: substitua por uma nova caixa de energia

#### Outros armários:

Desaperte o parafuso solto da caixa de alimentação e remova-o para manutenção. (a posição do parafuso é mostrada no círculo)

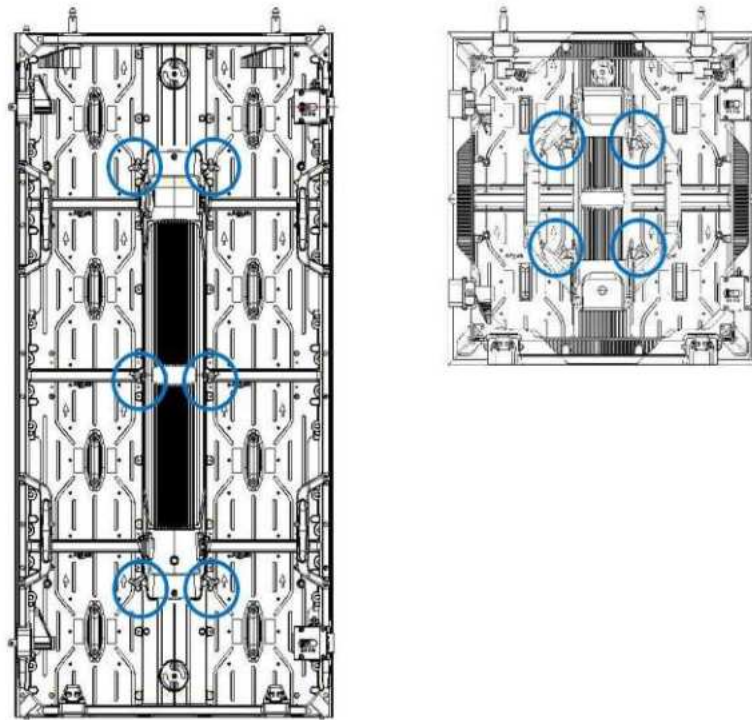

Atenção: É necessário cortar a alimentação dos gabinetes durante a manutenção da caixa de força para evitar choque elétrico.



### 5.2.3 Cartão de recebimento e manutenção da placa HUB

#### Recebendo cartão

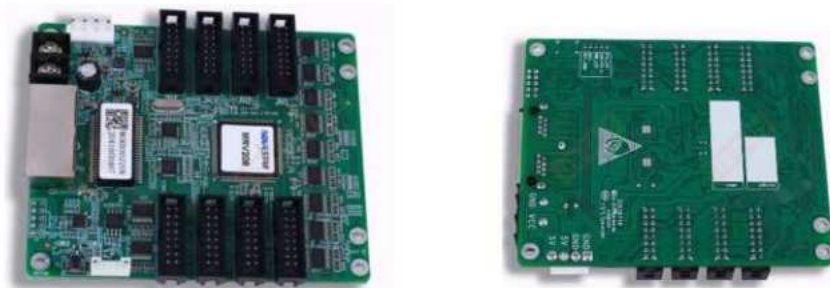

Por exemplo: O cartão receptor A5S é conectado à placa Hub através do slot do cartão. Enquanto isso, a placa Hub também está conectada ao módulo, fonte de alimentação e cabo de dados.

A placa Hub ajuda a transportar energia e dados. (As interfaces A7S têm funções semelhantes com outros tipos de cartões de recebimento)

Todas as séries de produtos suportam cartão de recebimento, manutenção traseira da placa HUB e cartão de recebimento de produtos internos (gabinetes 500\*500) e placa HUB podem ser personalizados para oferecer suporte à manutenção frontal.

#### Manutenção para receber cartão (Traseira):

1. Remova os parafusos do cartão receptor (favor observe a marca de moldura vermelha);
2. Desconecte o cartão receptor e substitua-o;
3. Instale um novo cartão receptor na placa HUB, observe que a direção do cartão receptor deve corresponder à direção da seta na placa HUB. (observe a marca amarela da moldura);
4. Instale os parafusos de fixação.

#### Manutenção da placa HUB (traseira):

Para a manutenção da placa HUB, consulte o método de manutenção do cartão receptor. Remova o parafuso de fixação durante a manutenção (marcado com um círculo vermelho).

### Manutenção para cartão de recebimento (frente)- Produtos internos (500\*500 gabinetes) podem ser personalizados

Etapa 1: remova a caixa de energia e o módulo do gabinete;

Etapa 2: remova os parafusos da frente do gabinete (posição do círculo vermelho conforme mostrado abaixo);

Etapa 3: passe a mão pela caixa, retire a placa HUB e o cartão receptor da parte de trás e substitua-os se necessário.

Ao substituir o novo cartão receptor, observe que a direção do cartão receptor deve corresponder à direção da seta na placa HUB (observe a marca de borda amarela na figura abaixo);

Etapa 4: instale a placa HUB de volta (observe a direção da placa HUB e a orifício do parafuso correspondente);

Passo 5: instale o parafuso;

Etapa 6: instale a caixa de energia e o módulo.

#### 5.2.4 Caso de Voo

Coloque os painéis de LED horizontalmente para evitar danos ao SMD.

As malas de voo são otimizadas para caber em veículos de transporte de baixo custo. Totalmente empilhável para economizar espaço.

A caixa de voo da série TV Rental tem 6 em 1 e 4 em 1. 6 em 1 é adequado para o gabinete 500x500 e 4 em 1 é projetado para o gabinete 500x1000.

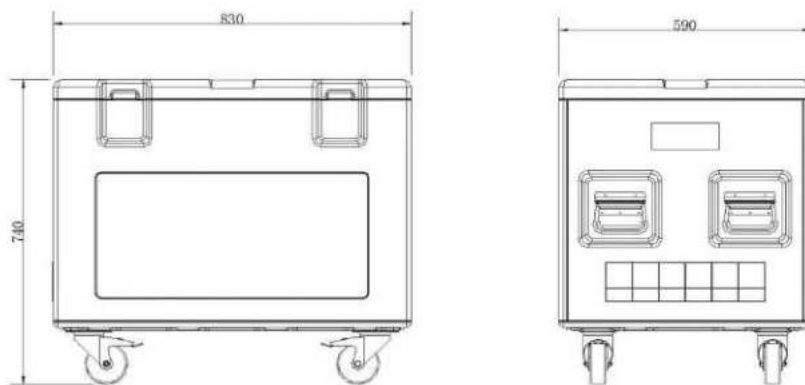

6 em 1 projeto.

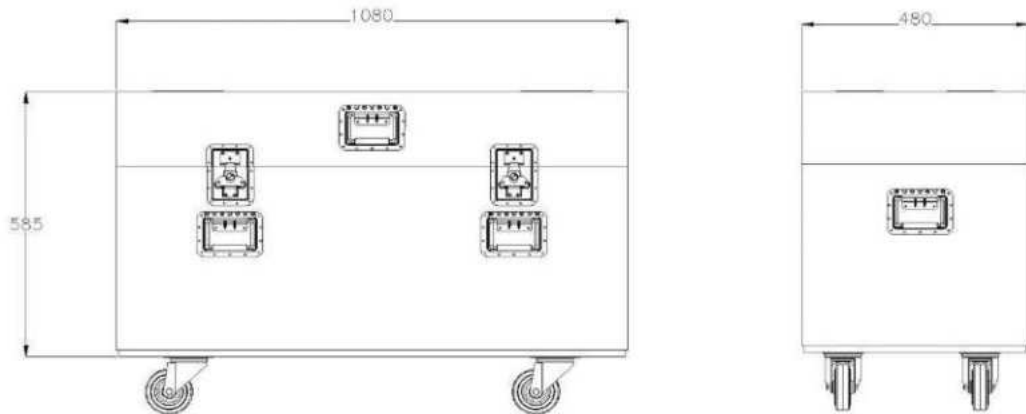

4 em 1 projeto.

## 6. Falhas comuns e solução de problemas

Nº	Falhas comuns	Solução
1	Alguns módulos são pretos	<ol style="list-style-type: none"> <li>1. Check whether the power plug of the corresponding module is tightly inserted;</li> <li>2. Check whether the power cable of the corresponding module is burnt out;</li> <li>3. Check whether the switch power supply of the corresponding module has no output;</li> <li>4. Check whether the flat cable of the corresponding module is malfunctioning;</li> <li>5. Replace the flat cable of the corresponding module;</li> <li>6. Replace the module;</li> <li>7. Replace the receiving card;</li> <li>8. Send rcfg file;</li> </ol>
2	A tela inteira está preta	<ol style="list-style-type: none"> <li>1. Check whether the screen power is on;</li> <li>2. Check whether the DVI cable or HDMI cable is loose;</li> <li>3. Check whether the main data cable is well inserted;</li> <li>4. Check whether the sending card is powered on and whether the running indicator is flashing;</li> <li>5. Replace the sending card;</li> <li>6. Connecting the computer to an LCD display, check whether there is output on video card;</li> <li>7. Update the video card driver;</li> <li>8. Replace the computer;</li> </ol>
3	A tela mostra a imagem embaralhada	<ol style="list-style-type: none"> <li>1. Check whether the power plug of the receiving card is well inserted;</li> <li>2. Check whether the power cable of the receiving card is burnt</li> </ol>

		out; 3. Check whether the power supply has no output; 4. Check the data cable of the receiving card; 5. Replace the data cable; 6. Send the rcfg file; 7. Upgrade the firmware version of the receiving card; 8. Replace the receiving card;
4	módulos cromáticos aberração entre	1. Check whether the module power plug is well plugged; 2. Replace the flat cable; 3. Replace the power supply; 4. Replace the module; 5. Replace the receiving card;
5	Todos os painéis exibem o mesmo conteúdo	1. Set the screen connection on software; 2. Check whether the data port is wrong.
6	Nenhum sistema de controle detectado	1. Check the USB cable; 2. Check whether the computer USB port is malfunctioning; 3. Update the USB driver; 4. Replace the USB cable; 5. Replace the sending card;
7	Não cartão multifuncional detectado	1. Check whether the distribution box is in the automatic state; 2. Check whether the multi-function card is powered; 3. Replace the power supply of the multi-function card; 4. Check whether the main data cable is inserted into the wrong data port; 5. Check whether the sending card data port is malfunctioning; 6. Re-add the multi-function card; 7. Replace the multi-function card; 8. Replace the sending card;
8	Sem tela cheia mostrar	1. Check whether the setting of the playback window is normal; 2. Check the output resolution of the video processor; 3. Check the output window of the video processor;

Todos os direitos reservados à Shenzhen Triplo Vision Technology Co., Ltd. A Shenzhen Triplo Vision Technology Co., Ltd. reserva-se o direito de modificar o conteúdo sem aviso prévio.