

COMO AFIAR SUAS RASPILHAS E DEIXÁ-LAS AINDA MELHORES.

As raspilhas (ou raspadeiras) da Kosmon são feitas em aço inoxidável e já são pré-afiadas. Após algum tempo de uso, é necessário realizar uma nova afiação e neste manual ensinaremos a fazer isso para que suas raspilhas sejam sempre eficientes.

Você precisará:

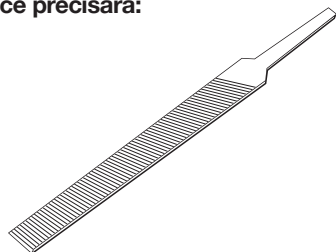

Lima
(bastarda ou murça)

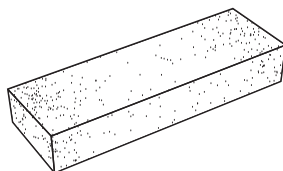

Pedra para afiar faca

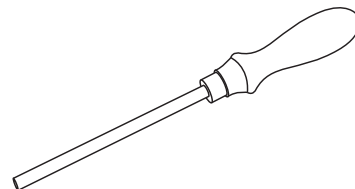

Brunidor*

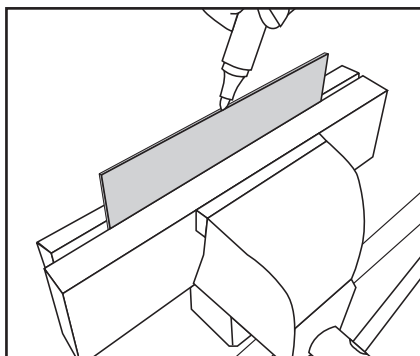

1º Passo Tirar imperfeições com lima

De início, vamos acertar a borda da raspilha. Prenda-a em uma morsa e com uma caneta hidrográfica permanente, passe marcando todo o fio, essa marcação será nosso guia.

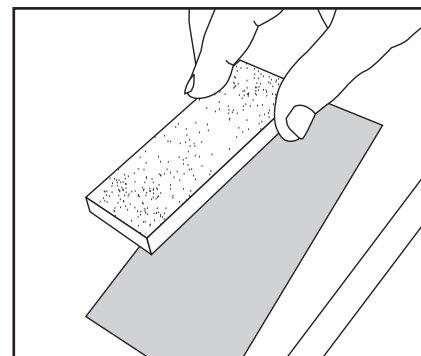
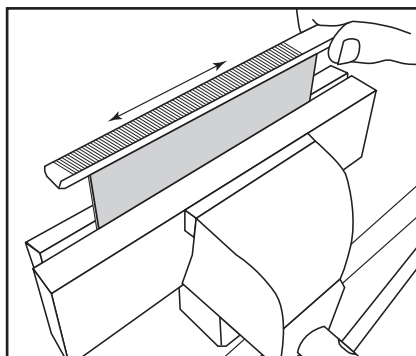

2º Passo Retirar rebarba com pedra

Passa a pedra de afiar junto com um pouco de óleo até retirar toda a rebarba. Faça isso nos dois lados, a lâmina deve ficar isenta de qualquer rebarba.

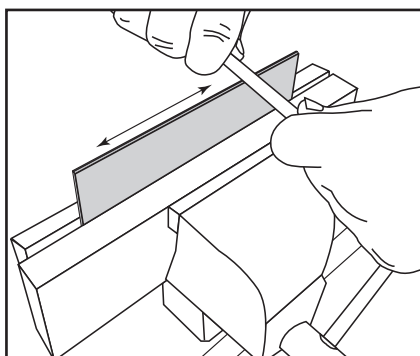

3º Passo Curvando o fio

Com o brunidor* levemente inclinado em relação ao fio da lâmina, passe-o firmemente na "quina" de fora-a-fora da borda. Com isso o fio ficará como um "gancho", isso que dará qualidade ao seu trabalho.

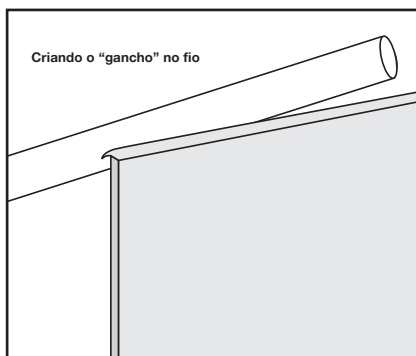

Criando o "gancho" no fio

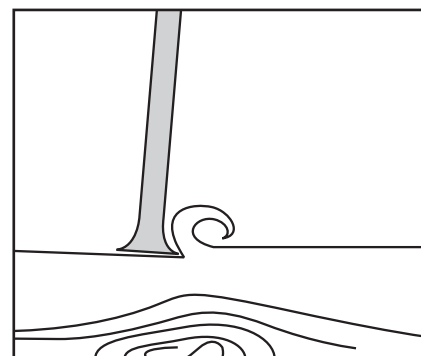

Pronto! Agora você pode utilizar as raspilhas Kosmon com o máximo proveito.

*Pela dificuldade de se encontrar um brunidor no Brasil, aconselhamos o uso de alguma ferramenta cilíndrica, lisa e de metal duro, como as pontas de brocas ou até mesmo a haste de chave de fenda.