

**TMA.PBF.SCS16UU – Pillow Block Fechado 16mm**

Rev.01

**1. DIMENSÕES (em mm):**

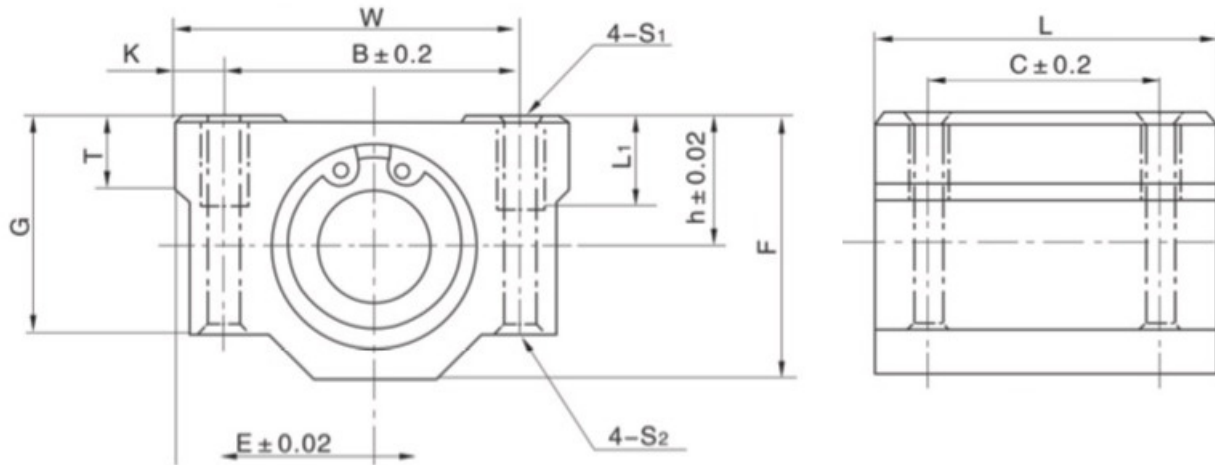

Diâmetro do Eixo	T	h	E	W	L	F	G	B	C	K	S1	S2	L1	Capacidade de Carga Dinâmica (kgf)	Capacidade de Carga Estática (kgf)
16	10	19	25	43	44	38,5	32,5	36	34	7	M5	4,3	11	774	1180