

Chaves Fim de Curso WL



- * 1 entrada de cabos.
- * Grau de proteção IP 67.
- * Cabeçotes intercambiáveis entre todos os corpos.

Chaves Fim de Curso - Linha Serviço Pesado WL Metálica



Principais Características

- * 1 entrada de cabos.
- * Prensa cabos NPT 1/2.
- * Grau de proteção IP 65.
- * Cabeçotes intercambiáveis entre todos os corpos.
- * Longa vida mecânica.
- * Conformidades IEC 60947-5-1, VDE 0660-200, DIN en 50041.
- * Certificação : CCC, CE.

Esquema do contato

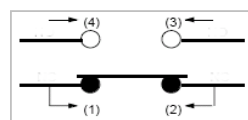

Características Técnicas		
Característica dos Corpos		
Materiais	Involúcro	Zamak injetado pintado
	Cabeçote	Alumínio pintado
	Pistão	Aço
	Tampa	Alumínio pintado
Proteção		IP 65
Vida mecânica		15 x 10 ⁶
Proteção contra choque elétrico		Classe 1
Dimensão do Corpo		40 x 42 x 68,7mm
Temperatura ambiente	Serviço	-10°C ~ +70°C
	Estocagem	-20°C ~ +80°C

Característica dos Contatos	
Tensão do emprego U _e	10A 380V
Tensão de isolamento U _i	300VAC
Tensão de impedância U _{imp}	4KV
Capacidade elétrica	15A 220V
	10A 380V
Tipo	Ação brusca
Vida elétrica	500.000
Numero de contato	1NA+!NF

Designação	Referência	Figura
Cabeçote com movimento retilíneo		
Pistão em aço para ataque vertical	WL-D	1
Pistão com roldana em aço para ataque por came	WL-D2	2
Cabeçote com movimento angular		
Alavanca com roldana em aço 2 sentido lateral	WL-CA2	3
Haste rígido regulável em aço 2 sentido lateral	WL-CL-2A	4
Alavanca duplo com roldana em termoplástica	WL-CA32-41	5
Alavanca regulável com roldana em aço	WL-CA12	6
Cabeçote multidirecional, elemento de comando flexível		
Haste com mola, acionamento todos as direções	WL-NJ	7
Haste flexível, acionamento em todos as direções	WL-NJ-S2	8

■ Reservamos o direito de alterar as características e especificações sem prévio aviso

Chaves Fim de Curso - Linha Serviço Pesado WL Metálica

Medidas Dimensionais

Figura 1
WL-D



Figura 2
WL-D2



Figura 3
WLCA2

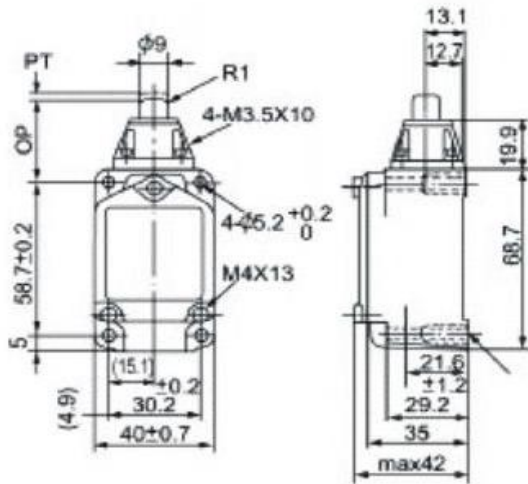

Figura 4
WLCL-2A

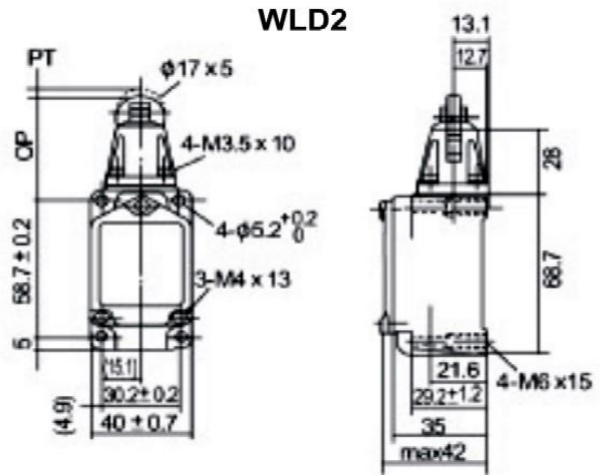

■ Reservamos o direito de alterar as características e especificações sem prévio aviso

Chaves Fim de Curso - Linha Serviço Pesado WL Metálica

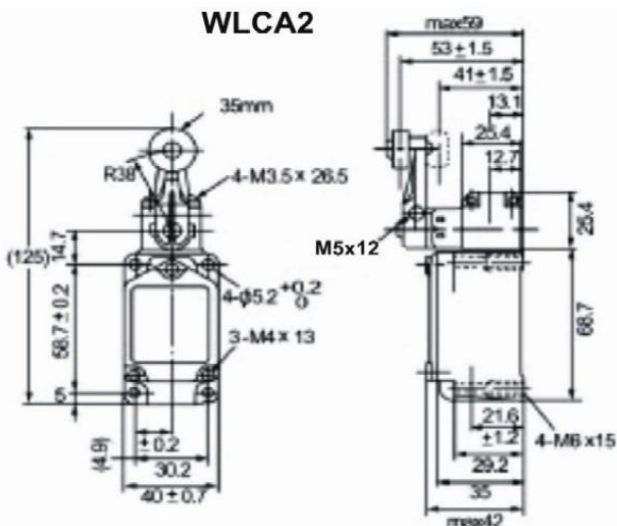
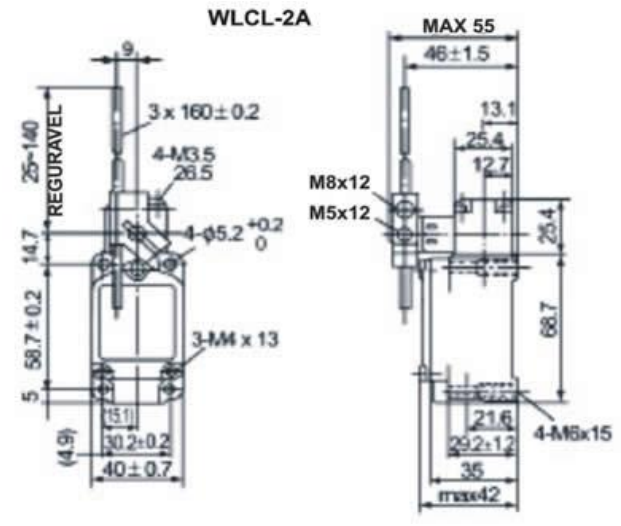
Medidas Dimensionais

Figura 5
WLCA32-41



Figura 6
WLCA12



Figura 7
WLNJ

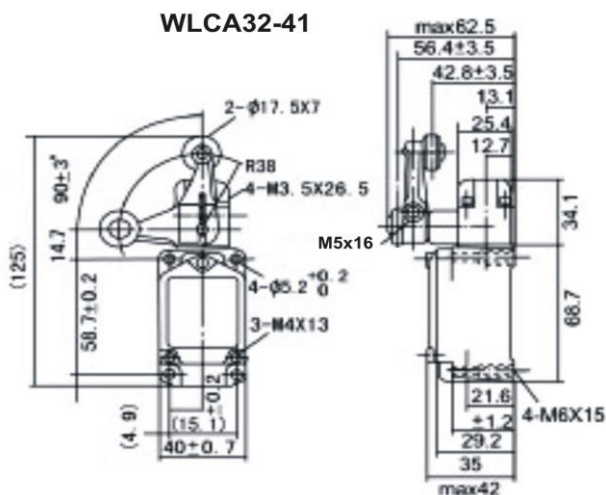

Figura 8
WLNJ-S2

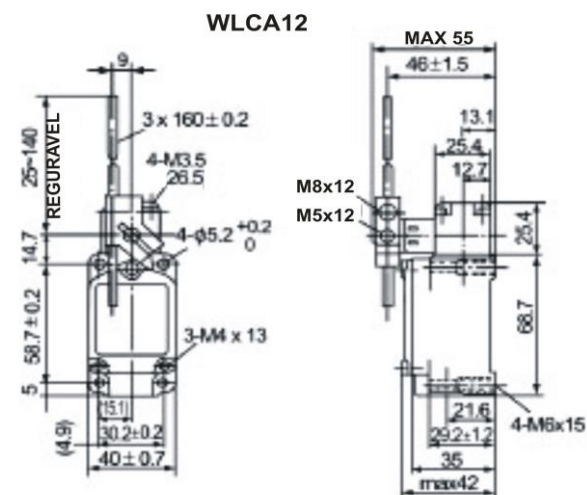
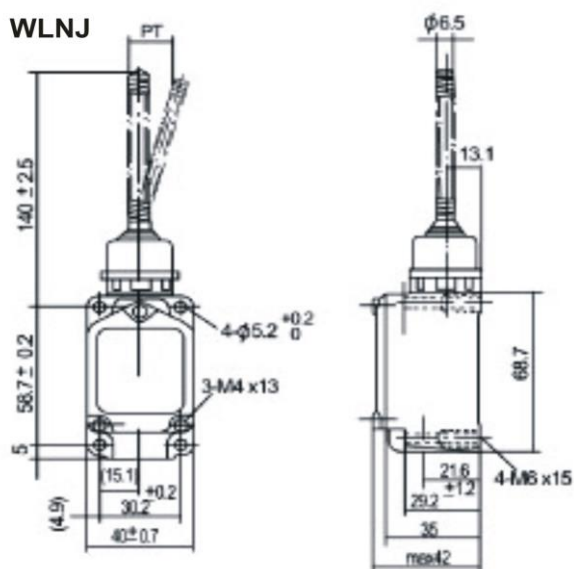
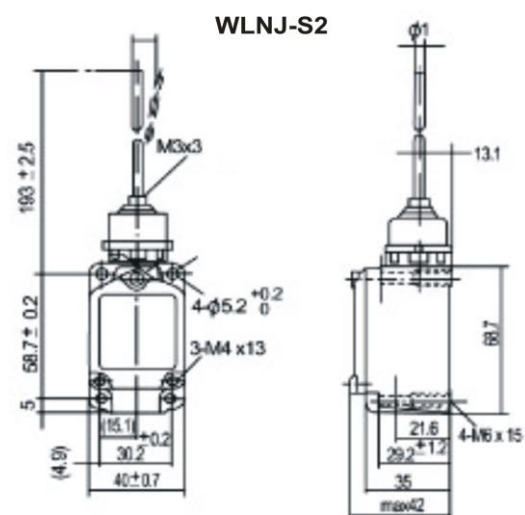

■ Reservamos o direito de alterar as características e especificações sem prévio aviso